

SD 150

ASD

STRUCTURE

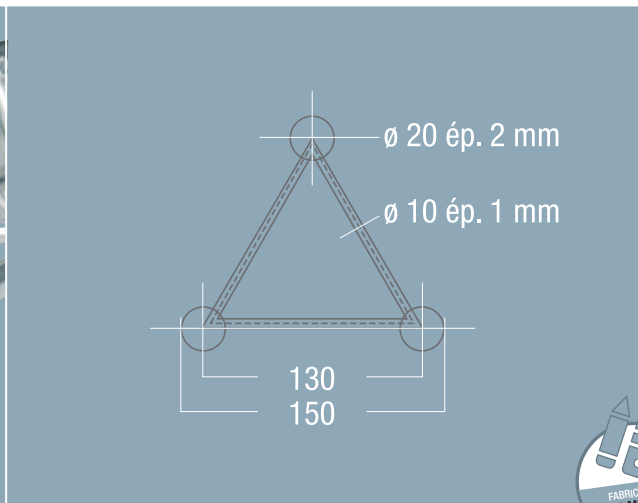
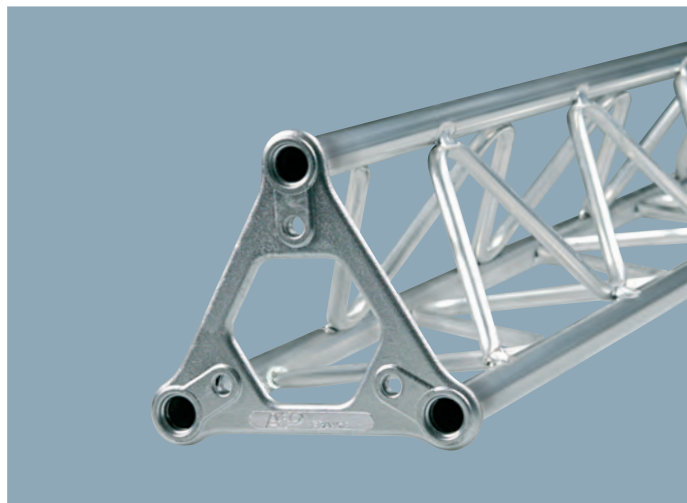

Portée (m)	CHARGES MAXIMALES (1/100)*		POINTE EN HAUT
	Q (kg/ml)	P1 (Kg)	
2	144	140	
4	36	72	
6	16	48	

Portée (m)	CHARGES PRÉCONISÉES (1/300)**		POINTE EN HAUT
	Q (kg/ml)	P1 (Kg)	
2	144	140	
4	27	67	
6	8	30	

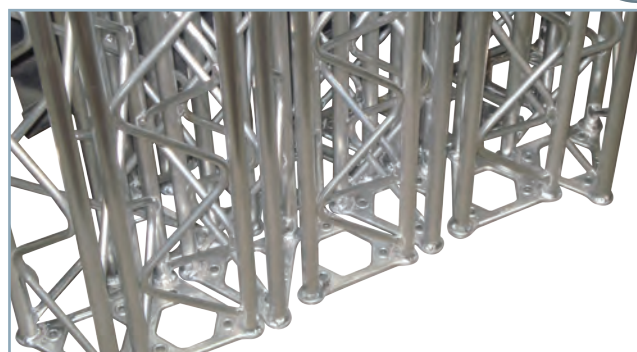

Sous réserve que l'utilisateur ait vérifié au préalable la stabilité au non-basculement de la poutre

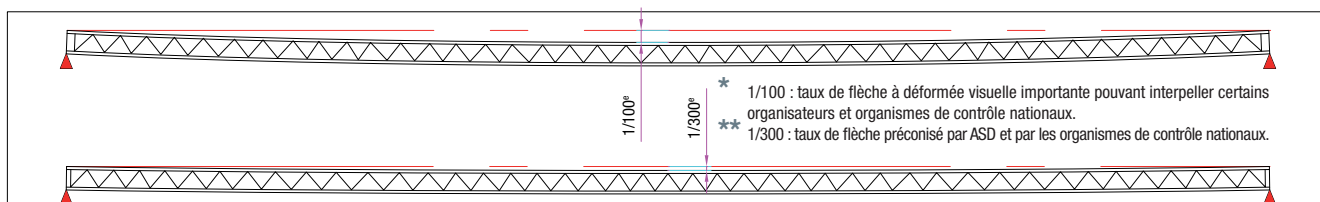

Poutres

Livrées avec kit



LONGUEUR (m)	0,25	0,35	0,50	0,70	1,00	1,50	2,00	2,50	3,00
POIDS (KG)	0,7	0,8	0,95	1,1	1,5	2,15	2,8	3,45	4
RÉFÉRENCE	SD15025	SD15035	SD15050	SD15070	SD15100	SD15150	SD15200	SD15250	SD15300
PRIX	48,00 €	48,00 €	57,00 €	62,00 €	69,00 €	84,00 €	102,00 €	120,00 €	138,00 €

Cercles

Livrés avec kits



PRÉCISER LE SENS DE LA POINTE :



Ø EXTÉRIEUR (m)	2,00	2,50	3,00	4,00	4,50	5,00	6,00	7,00
NBRE ÉLÉMENTS	2	2	4	4	4	6	6	8
RÉFÉRENCE	SDC15200	SDC15250	SDC15300	SDC15400	SDC15450	SDC15500	SDC15600	SDC15700
PRIX	514,00 €	639,00 €	768,00 €	1020,00 €	1 154,00 €	1 277,00 €	1 535,00 €	1 792,00 €

SD 150

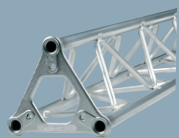

Angles

ASD1520 1,1 kg - 45° PRIX : 109,00 €	ASD1521 1,1 kg - 60° PRIX : 109,00 €	ASD1522 0,8 kg - 90° PRIX : 88,00 €	ASD1523 0,8 kg - 90° PRIX : 88,00 €
ASD1524 0,8 kg - 120° PRIX : 98,00 €	ASD1525 1,5 kg - 135° PRIX : 98,00 €	ASD153 1,2 kg - 90° PRIX : 133,00 €	ASD1533 1,2 kg - 90° PRIX : 133,00 €
ASD1534 1,2 kg - 90° PRIX : 133,00 €	ASD1541 1,5 kg - 90° PRIX : 162,00 €	ASD1542 1,5 kg - 90° PRIX : 162,00 €	ASD1551 1,65 kg - 90° PRIX : 173,00 €

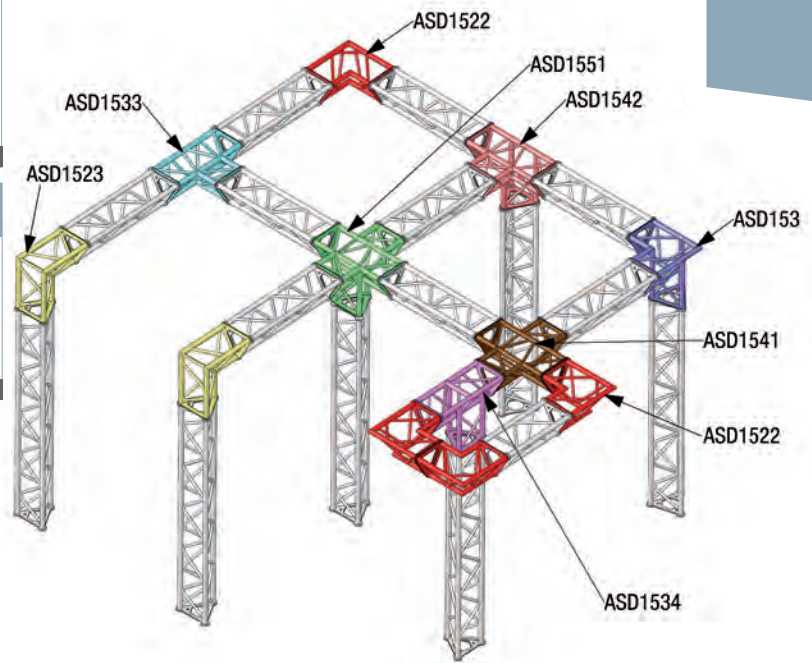

STRUCTURE

Accessoires optionnels

EMBASES DE SOL ALU LÉGÈRES

EM159A

livrée sans kit
 Poids : 2 kg
 PRIX : 46,80 €

EMBASES DE SOL ACIER LOURDES

EML40

livrée sans kit
 Poids : 15 kg
 PRIX : ZINC BLANC 153,00 € - NOIR 172,00 €

JONCTIONS

MD150A
 Kit de jonction structure

4 vis, 4 écrous freins
 4 écrous papillons M10
 Poids : 0,1 kg
 PRIX : 3,65 €

MDE150A
 Kit de jonction pour embase

4 vis à tête fraisée pour embase
 4 écrous freins, 4 écrous papillons M10
 Poids : 0,1 kg
 PRIX : 3,65 €

ACCESSOIRES

SP125 Suspension pour élingue ou chaîne

Afin de suspendre les poutres SD 150 pointe en haut ou pointe en bas
 Charge : 80 kg
 Poids : 1 kg
 PRIX : 41,00 €

FM20 Fixation murale

Pointe en haut uniquement
 Charge : 230 kg
 Poids : 4 kg
 PRIX : 77,00 €

PEINTSD150 Peinture époxy

Le ml
 RAL au choix.....
 PRIX : 29,00 €